

**Handlingsystem für
Korbtransportmaschinen
Manueller Sortier- und Fördertisch, 3
Körbe, L > R, 1620 mm**

Technisches Datenblatt

 ARTIKEL #
 MODELL #

NAME #

SIS #

AIA #

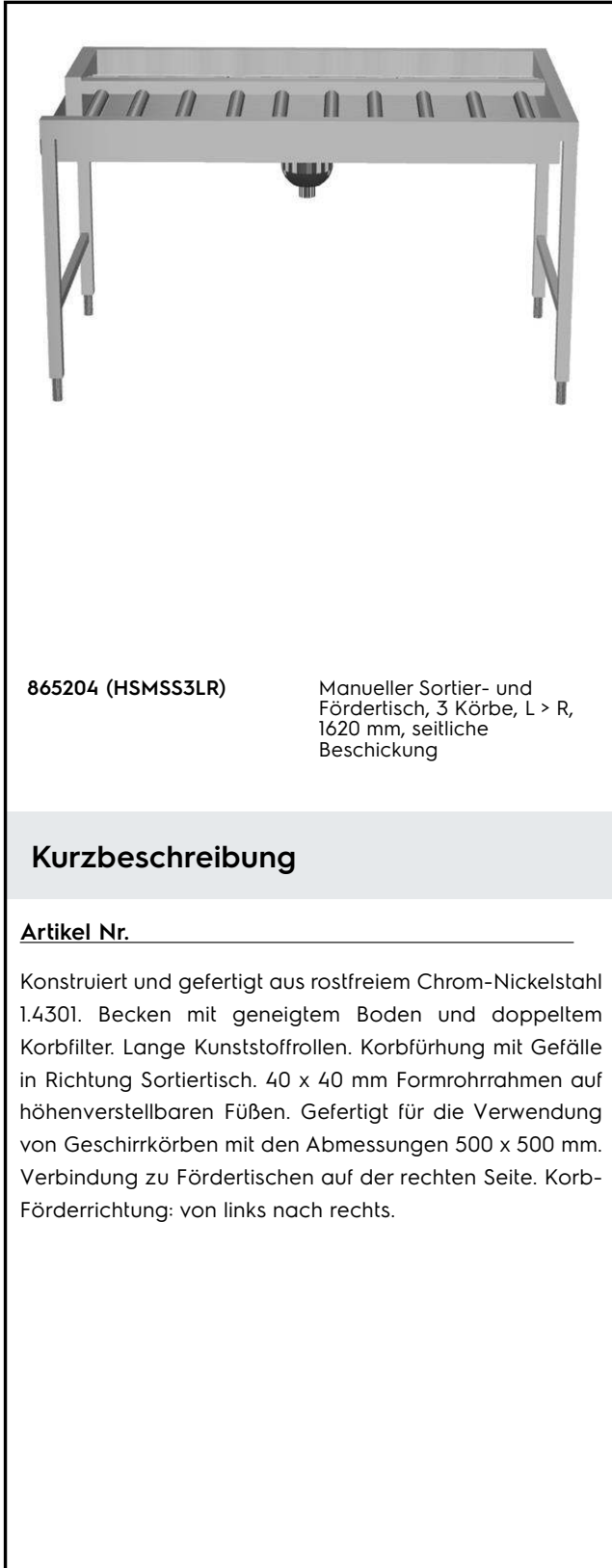
865204 (HSMSS3LR)

 Manueller Sortier- und
 Fördertisch, 3 Körbe, L > R,
 1620 mm, seitliche
 Beschickung

Kurzbeschreibung

Artikel Nr.

Konstruiert und gefertigt aus rostfreiem Chrom-Nickelstahl 1.4301. Becken mit geneigtem Boden und doppeltem Korbfilter. Lange Kunststoffrollen. Korbführung mit Gefälle in Richtung Sortiertisch. 40 x 40 mm Formrohrrahmen auf höhenverstellbaren Füßen. Gefertigt für die Verwendung von Geschirrkörben mit den Abmessungen 500 x 500 mm. Verbindung zu Fördertischen auf der rechten Seite. Korb-Förderrichtung: von links nach rechts.

Hauptmerkmale

- Zum Transport von 500 x 500 mm Geschirrkörben.
- Schlüssellöcher und das "Snap-On"-System reduzieren die Anzahl der Schrauben, die für eine schnelle und einfache Montage erforderlich sind.
- Leicht abnehmbare lange Rollen und Siebkästen.
- Lange Gleitrollen für einfachen manuellen Korbtransport.
- Der manuelle Sortiertisch mit Seitenbeladung kann entweder an eine Gestellgeschirrspülmaschine oder nach der Rollenbahn, einer 90° spülmaschinengetriebenen Kurve und einem Seitenbelader auf der Ladeseite angeschlossen werden.

Konstruktion

- Alle Flächen sind glatt und poliert.
- Aus Chromnickelstahl 1.4301 mit 40 x 40 mm Vierkantrohrkonstruktion und -Füßen.
- Dicke geschweißte Flansche für stabilen Anschluss zwischen den Geräten.
- Der schräge Boden des Tisches sorgt für eine reibungslose und schnelle Entwässerung.
- Leicht herausnehmbare Edelstahl-Siebkörbe
- Anschluss seitlich.
- Annahme und Vorsortieren manuell.
- Optional ausgestattet mit Tabletrutschen, einem einzeln verstellbaren Überregal für leere Körbe, einem doppelt verstellbaren Überregal zum Sortieren von Körben und leeren Körben, Spritzpistolen, Besteckauffangbecken und Waschdüsen.
- Edelstahlfüße 50 mm höhenverstellbar, um die Arbeitshöhe zwischen Geschirrspüler und Tisch auszurichten.

Optionales Zubehör

- - NOT TRANSLATED - PNC 863136
- Bausatz Sicherheitsstopp für Korbtransport-Maschinen PNC 865162
- Korbgestell für senkrechte Korblagerung PNC 865208
- Vorwascheinheit, Mischbatterie und Brause, zur Montage auf Bord PNC 865209
- Doppel-Aufsatzbord für 3-Körbe-Sortier- und Fördertische, 1610 mm PNC 865298
- Aufsatzbord für 3-Körbe-Sortier- und Fördertische, 1610 mm PNC 865429
- Tabletrutsche für 3-Körbe-Sortier- und Fördertisch, 1620 mm PNC 865433
- Tabletruschenkonsolen (3 Stk.) nicht in Tabletrutsche inkludiert PNC 865437
- Rostgestell komplett mit Rahmen für 3 Körbe PNC 865438
- Einweichbecken mit Hubvorrichtung für Besteckkorb PNC 865442
- Ausziehbare Vorspül-Schlauchbrause, 1500 mm PNC 865443

Genehmigung: _____



- Tabletrutsche für 500 mm Sortier- und Fördertische PNC 865444
- Abwurfschacht zum Einhängen 500mm mit Gummiring PNC 865445
- Schaber für Teller PNC 865447
- Manuelle Beckenspülung 30 Sekunden PNC 865448

- Heizeinheit für Beckenspülung (in Verbindung mit 865113 & 865115) PNC 865449
- Tabletrutsche klappbar 1620mm, 3 Körbe PNC 865454
- Einzieh Vorspülbrause mit fix einstellbarem Thermostatmischer, Schlauch 14mm PNC 865460
- - NOTTRANSLATED - PNC 865478

Schlüsselinformation

Außenabmessungen, Länge:	1620 mm
865204 (HSMSS3LR)	
Außenabmessungen, Tiefe:	1110 mm
Außenabmessungen, Höhe:	910 mm
Nettogewicht:	42 kg
Höhenverstellbar:	50/50 mm
Innenabmessungen, Tiefe:	von links nach rechts
Beckenmaterial:	CrNi 1.4301
Rollenart:	lang

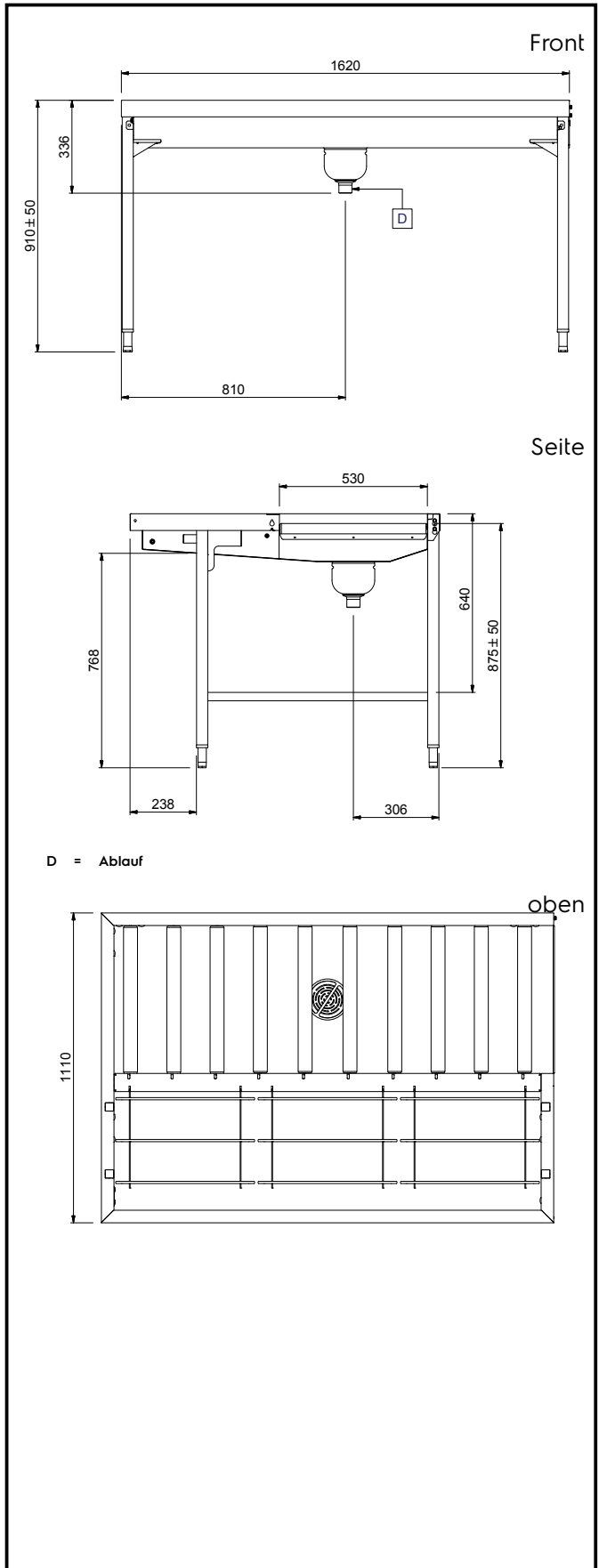

Handlingsystem für Korbtransportmaschinen
 Manueller Sortier- und Fördertisch, 3 Körbe, L > R, 1620 mm

Das Unternehmen behält sich das Recht auf Änderungen der Spezifikation vor.